

הודפס באירלנד

[www.dell.com](http://www.dell.com) | [support.dell.com](http://support.dell.com)



0NRM9NA00





## D

56 DellConnect

Dell Factory Image Restore (שחזור תמונת

יצרן של Dell) 49

## I

ISP

ספק שירותי אינטרנט 14

## W

Windows

53 התקנה מחדש

Windows Vista

Program Compatibility Wizard (אשף

תאימות תוכניות) 41

54 התקנה מחדש

60 פנייה אל Dell

61 פנייה מקוונת אל Dell

## ר

רשימת פעולות לביצוע באבחון 60

## ש

51 שחזור הגדרות היצרן

49 שחזור מערכת

33 שימור אנרגיה

56 שירות לקוחות

שליחת מוצרים

59 להחזרה או לתיקון

## ת

45 תוכנית האבחון של Dell

32 תכונות התוכנה

64 תמיכה בזיכרון

32 תקליטורים, הפעלה ויצירה

## ח

חיבור אינטרנט 14  
חיבור רשת

תיקון 37

חיבור רשת אלחוטי 37  
חיבור רשת קווי 7

## י

יכולות המחשב 32

## כ

כתובות דואר אלקטרוני לתמיכה 57  
כתובת דואר אלקטרוני  
לתמיכה טכנית 57

## מ

מוצרים

מידע ורכישה 58  
מחשב, הגדרה 5

מנהלי התקנים והורדות 63

מעבד 64

מפצלי חשמל, שימוש 6

מפרט 64

מרכז התמיכה של Dell 43

משאבים, מידע נוסף 62  
מתאם AC

גודל ומשקל 67

## נ

נזק, הימנעות 5

## ע

עזרה

קבלת סיוע ותמיכה 55

ערכת שבבים 64

## פ

פותר בעיות החומרה 45

## אינדקס

## א

אזור, הבטחה 5

איתור מידע נוסף 62

אנרגיה

שימור 33

אתר האינטרנט של התמיכה של Dell 63

אתרי תמיכה

ברחבי העולם 57

## ב

בעיות בחומרה

אבחון 45

בעיות זיכרון

פתרון 40

בעיות תוכנה 40

## ג

גיבויים

יצירה 34

## ה

הגדרה, לפני שתתחיל 5

הודעות מערכת 44

החזרה במסגרת אחריות 59

התאמה אישית

הגדרות צריכת האנרגיה שלך 33

התחברות ,FTP anonymous 57

התקנה מחדש של Windows 54

## ז

זרימת אוויר, לאפשר 5

## מידע עבור התקנים המקסיקניים הרשמיים (NOM) (במקסיקו בלבד)

להלן מידע הנוגע להתקנים המתוארים במסמך זה, בהתאם לדרישות של התקנים המקסיקניים הרשמיים (NOM):

**יבואן:**

.Dell México S.A. de C.V

Paseo de la Reforma 2620 – Flat 11°

Col. Lomas Altas

11950 México, D.F.

**מחשבי מחברת**

עוצמת הפלט	מתח יציאה	צריכת חשמל	תדר	מתח	מספר התקינה של הדגם
3,34 A	19,5 V de CC	1,5 A	50-60 Hz	100-240 V CA	P03T

לפרטים, קרא את הוראות הבטיחות המצורפות למחשב.

לעיון במידע על נהלים מומלצים נוספים בנושא בטיחות, בקר בדף הבית של התאימות לתקינה בכתובת [www.dell.com/regulatory\\_compliance](http://www.dell.com/regulatory_compliance).

## נספח

### הודעה על מוצר של Macrovision

מוצר זה כולל טכנולוגית הגנה על זכויות יוצרים המוגנת על ידי שיטות תביעה של פטנטים אמריקניים מסוימים וזכויות נוספות של קניין רוחני בבעלות חברת Macrovision ובעלי זכויות נוספים. אין להשתמש בטכנולוגיה זו אלא באישור Macrovision Corporation, והיא מיועדת לשימוש ביתי ולמטרות צפייה מוגבלת בלבד, אלא אם כן התירה Macrovision Corporation שימוש אחר במוצר. אין לבצע במוצר הנדסה לאחור ואין לפרקו.



## סביבת המחשב

טווח טמפרטורה:

הפעלה

0° עד 35° צלזיוס  
(32° עד 95° פרנהייט)

אחסון

-40° עד 65° צלזיוס  
(-40° עד 149°  
פרנהייט)

לחות יחסית (מרבית):

הפעלה

10% עד 90%  
(ללא עיבוי)

אחסון

5% עד 90%  
(ללא עיבוי)רטט מרבי (על סמך ספקטרום של רטט אקראי  
המדמה את סביבת המשתמש):

הפעלה

0.66 GRMS

לא בהפעלה

1.3 GRMS

## סביבת המחשב

זעזוע מרבי (להפעלה): נמדד עם תוכנית האבחון של  
Dell המופעלת על הכונן הקשיח ופעימת חצי סינוס  
של 2 מילי-שניות, עבור לא בהפעלה: נמדד בכונן  
הקשיח כשהראשים נעולים עם פעימת חצי סינוס של  
2 מילי-שניות):

הפעלה

110 GRMS

לא בהפעלה

160 GRMS

גובה (מרבי):

הפעלה

-15.2 עד 3048 מטר  
(-50 עד 10,000 רגל)

אחסון

-15.2 עד 10,668 מטר  
(-50 עד 35,000 רגל)

רמת זיהום אווירי

G2 או פחות כמוגדר  
בתקן ISA-S71.04-  
1985

<b>מתאם AC</b>		<b>מתאם AC</b>	
<i>טווח טמפרטורה</i>		100-240 וולט AC	מתח כניסה
0° עד 35° צלזיוס (32° עד 95° פרנהייט)	הפעלה	1.5 אמפר	זרם כניסה (מרבי)
-30° עד 65° צלזיוס 149° עד 22° פרנהייט)	אחסון	50-60 הרץ	תדר כניסה
		65 ואט	הספק יציאה
		3.34 אמפר (רציף)	זרם יציאה
		1 ± 19.5 וולט DC	מתח יציאה נקוב
<b>מידות פיזיות</b>			<i>ממדים:</i>
16.4 מ"מ עד	גובה	16 מ"מ (0.63 אינץ')	גובה
25.8 מ"מ (0.64 אינץ')		66 מ"מ (2.6 אינץ')	רוחב
עד 1.01 אינץ')		127 מ"מ (5 אינץ')	אורך
292 מ"מ (11.49 אינץ')	רוחב	0.25 ק"ג (0.55 ליברות)	משקל (כולל כבלים)
214 מ"מ (8.42 אינץ')	עומק		
<i>משקל (כולל סוללה בעלת שלושה תאים):</i>			
1.35 ק"ג	ניתן להגדיר למשקל		
(2.98 ליברות)	קטן מ-		

סוללה		צג	
סוללות ליתיום-יון בעלות שלוש/שישה תאים	סוג	High WLED באיכות 11.6 Definition+ גודל בגודל אינץ' עם TrueLife	סוג
משך טעינה בטמפרטורת החדר (משוער):			ממדים:
3.0 שעות (3 תאים)	מחשב כבוי	144 מ"מ (5.7 אינץ')	גובה
4.0 שעות (6 תאים)		256.12 מ"מ (10.1 אינץ')	רוחב
משך הפעולה של הסוללה משתנה בהתאם לתנאי ההפעלה ועלול להצטמצם מאוד בתנאים של צריכת חשמל מוגברת.	זמן פעולה	293.83 מ"מ (11.6 אינץ')	אלכסון
לקבלת מידע נוסף לגבי פתרון בעיות, עיין במדריך הטכנולוגיה של Dell שבכונן הקשיח או באתר התמיכה של Dell בכתובת <a href="http://support.dell.com/manuals">support.dell.com/manuals</a>		262,000-ב-1366 x 768 צבעים	רזולוציה מרבית
CR -2032	סוללת מטבע		

מחברים		תקשורת	
מחבר מיקרופון אחד, מחבר מונו אוזניות/רמקול סטריאופוני אחד	שמע	רשת Ethernet 10/100 LAN בלוח המערכת	מתאם רשת
חריץ Mini-Card בגודל מלא וחריץ Mini-Card בחצי גודל, תומך בממשק כפול	Mini-Card	כרטיס WLAN Mini-Card פנימי עם WiFi	אלחוט
מחבר RJ45 אחד	מתאם רשת	כרטיסי Mini-Card אופציונליים מסוג GPS, WiMax, WWAN, ו-Bluetooth®	
שני מחברים בעלי ארבעה פינים התואמים ל-USB 2.0	USB		
מחבר בעל ארבעה פינים התואם ל-Power-USB 2.0			<b>מצלמה</b>
מחבר HDMI אחד	וידאו	1.3 מגה-פיקסל	פיקסל
		30 fps ב-640 x 480 (לכל היותר)	רזולוציית וידאו

# מפרט בסיסי

## דגם מערכת

Inspiron 11

פרק זה מספק לך מידע בסיסי שיייתכן ויהיה לך צורך בו עבור התקנה, עדכון מנהלי התקן עבור המחשב והשדרוג שלו. לקבלת מפרט מפורט יותר, עיין במפרטים מקיפים באתר התמיכה של Dell בכתובת [support.dell.com/manuals](http://support.dell.com/manuals).

 **הערה:** ההצעות עשויות להשתנות מאזור לאזור. לקבלת מידע נוסף אודות תצורת המחשב, לחץ על **התחל** ← **עזרה ותמיכה** ובחר באפשרות להצגת המידע אודות המחשב שלך.

## מעבד

סוגים Intel® Celeron®

Intel Pentium®

מטמון L2 1 מגה-בתים או 2 מגה-בתים

תדר אפיק חיצוני 800 מגה-הרץ

## פרטי מחשב

ערכת שבבי מערכת Intel GS45

## זיכרון

סוג זיכרון DDR2 של 800 מגה-הרץ

תצורות זיכרון אפשריות 1 ג'יגה-בתים, 2 ג'יגה-בתים או 4 ג'יגה-בתים

## אם עליך:

## ראה:

מסמכי הבטיחות והתקינה שסופקו עם המחשב שלך ועיין גם בדף הבית של התאימות לתקינה בכתובת:  
[www.dell.com/regulatory\\_compliance](http://www.dell.com/regulatory_compliance)

לאתר מידע על שיטות בטיחות מומלצות למחשב, לעיין במידע בנושא אחריות, תנאים והתניות (ארה"ב בלבד), הוראות בנושא בטיחות, מידע בנושא תקינה, מידע ארגונומי וכן הסכם רישיון למשתמש קצה



חלקו האחורי או התחתון של המחשב

לאתר את תג השירות/קוד השירות המהיר שלך — עליך להשתמש בתג השירות לזיהוי המחשב שלך בכתובת [support.dell.com](http://support.dell.com) או כדי לפנות לתמיכה הטכנית

אתר התמיכה של Dell בכתובת  
[support.dell.com](http://support.dell.com)

לאתר מנהלי התקנים והורדות לגשת לתמיכה טכנית ולעזרה למוצר לבדוק את מצב ההזמנה שלך ברכישות חדשות לאתר פתרונות ותשובות לשאלות נפוצות לאתר מידע לעדכונים של הרגע האחרון אודות שינויים טכניים במחשב או חומר עזר טכני מתקדם לטכנאים או למשתמשים מנוסים

# חיפוש אחר מידע ומשאבים נוספים

ראה:	אם עליך:
<p>תקליטור Operating System (מערכת הפעלה)</p> <p>תקליטור <i>Drivers and Utilities</i> (מנהלי התקנים ותוכניות שירות)</p> <p> <b>הערה:</b> עדכונים למנהלי התקנים ולתיעוד ניתן למצוא באתר התמיכה של Dell™ בכתובת <a href="https://support.dell.com/manuals">support.dell.com/manuals</a></p>	<p>להתקין מחדש את מערכת ההפעלה</p> <p>להפעיל תוכנית אבחון עבור המחשב, להתקין מחדש תוכנת מערכת של מחשב המחברת, או לעדכן מנהלי התקנים עבור המחשב וקובצי <b>Readme</b></p>
<p>מדריך הטכנולוגיה של Dell המותקן בכוון הקשיח או הזמין באתר התמיכה של Dell בכתובת <a href="https://support.dell.com/manuals">support.dell.com/manuals</a></p>	<p>לקבל מידע נוסף אודות מערכת ההפעלה שברשותך, לבצע תחזוקה של ציוד היקפי, אינטרנט, Bluetooth®, עבודה ברשת ודואר אלקטרוני</p>
<p>מדריך השירות באתר התמיכה של Dell בכתובת <a href="https://support.dell.com/manuals">support.dell.com/manuals</a></p> <p> <b>הערה:</b> במדינות מסוימות, פתיחה והחלפה של חלקים במחשב עלולה לגרום לפקיעת האחריות. בדוק את האחריות ואת מדיניות החזרת המוצרים שלך לפני שתעבוד בתוך המחשב.</p>	<p>לשדרג את המחשב עם רכיבים חדשים או נוספים, כגון כונן קשיח חדש</p> <p>להתקין מחדש או להחליף חלק בלוי או פגום</p>

חברת Dell מציעה כמה אפשרויות לתמיכה ולשירות באינטרנט ובטלפון. הזמינות משתנה לפי מדינה ומוצר, וייתכן שחלק מהשירותים לא יהיו זמינים באזורך.

לפנייה אל Dell בנושא מכירות, תמיכה טכנית או שירות לקוחות:

1. בקר בכתובת **support.dell.com**.
2. ברר פרטים לגבי הארץ או האזור שלך בתפריט הנפתח **Choose A Country/Region (בחר ארץ/אזור)** בחלק התחתון של הדף.
3. לחץ על **Contact Us (צור קשר)** בצד השמאלי של הדף.
4. בחר בקישור המתאים לשירות או לתמיכה הנחוצים.
5. בחר בשיטת הפנייה לחברת Dell המתאימה לך.

עיינ בתיעוד של מערכת ההפעלה כדי לברר את תוכן קובצי האתחול של המחשב. אם המחשב מחובר למדפסת, הדפס את כל הקבצים. אחרת, רשום את התוכן של כל קובץ לפני שתתקשר לחברת Dell.

- הודעת שגיאה, קוד צפופף או קוד אבחון:
- תיאור הבעיה והליכים שביצעת לפתרון הבעיה:

## פנייה אל Dell

לקוחות בארה"ב יתקשרו למספר  
800-WWW-DELL (800-999-3355).

 **הערה:** אם אין ברשותך חיבור אינטרנט פעיל, באפשרותך למצוא מידע ליצירת קשר בחשבונת הרכישה, תעודת המשלוח, החשבון או קטלוג המוצרים של Dell.



## לפני יצירת קשר עם Dell

 **הערה:** החזק את קוד המשלוח המהיר בהישג יד בעת ההתקשרות. הקוד מסייע למערכת האוטומטית של מענה התמיכה הטלפוני של Dell לנתב את שיחתך ביעילות רבה יותר. ייתכן שתתבקש גם לספק את תג השירות שלך (המופיע בגב או בתחתית המחשב שלך).

זכור למלא את רשימת הפעולות לביצוע באבחון שלהלן. אם ניתן, הפעל את המחשב לפני שתתקשר לחברת Dell לקבלת סיוע, והתקשר ממכשיר טלפון הנמצא סמוך למחשב. ייתכן שתתבקש להקיש פקודות מסוימות במקלדת, למסור מידע מפורט במהלך ביצוע פעולות, או לנסות צעדים אחרים לפתרון הבעיה שניתן לבצע רק במחשב עצמו. ודא שתיעוד המחשב נמצא בהישג ידך.

### רשימת פעולות לביצוע באבחון

- שם:
- תאריך:
- כתובת:
- מספר טלפון:
- תג שירות (ברקוד בגב או בתחתית המחשב):
- קוד שירות מהיר:
- מספר אישור להחזרת חומרים (אם סופק על ידי טכנאי תמיכה של Dell):
- מערכת הפעלה וגרסה:
- התקנים:
- כרטיסי הרחבה:
- האם אתה מחובר לרשת? כן/לא
- רשת, גרסה ומתאם רשת:
- תוכניות וגרסאות:

2. כלול העתק של החשבונית ומכתב המתאר את סיבת ההחזרה.
  3. כלול עותק של רשימת הפעולות לביצוע באבחון (ראה "רשימת פעולות לביצוע באבחון" בעמוד 60), המציין את הבדיקות שערכת ואת הודעות השגיאה שהתקבלו בתוכנית האבחון של Dell (ראה "תוכנית האבחון של Dell" בעמוד 45).
  4. כלול אביזרים המשויכים לפריטים המוחזרים (כבלי חשמל, תוכנות, מדריכים וכן הלאה), אם ההחזרה היא לשם קבלת זיכוי.
  5. ארוז את הציוד המיועד להחזרה בחומרי האריזה המקוריים (או שווי-ערך).
-  **הערה:** התשלום על הוצאות המשלוח הוא באחריותך. באחריותך גם לבטח את המוצרים שאתה מחזיר, ואתה לוקח על עצמך את הסיכון שהם יאבדו במהלך המשלוח לחברת Dell. חבילות לתשלום בעת המסירה (COD) לא יתקבלו.
-  **הערה:** מוצרים מוחזרים שלא עונים על כל הדרישות לעיל, יידחו על-ידי הסניף המקבל של חברת Dell וישלחו חזרה אליך.

## החזרת פריטים לתיקון במסגרת האחריות או לקבלת זיכוי

הכן את כל הפריטים שברצונך להחזיר, לצורכי תיקון או לצורכי זיכוי, באופן הבא:

 **הערה:** לפני שתחזיר את המוצר ל-Dell, הקפד לגבות את כל הנתונים בכוון הקשיח ובכל התקן אחסון אחר במוצר. הסר מידע סודי, קנייני ואישי, כמו גם מדיה נשלפת, כגון תקליטורים וקרטיסי Dell PC Card. אינה אחראית למידע הסודי, הקנייני או האישי שלך; נתונים שאבדו או נפגמו; או מדיה ניתנת להסרה שנפגמה או אבדה, שייטכן שהיו כלולים עם המוצר שהחזרת.

1. התקשר לחברת Dell לקבלת Return Material Authorization Number (מספר אישור להחזרת חומרים) וכתוב אותו בבירור ובאופן בולט על-גבי האריזה.

 **הערה:** לאיתור מספר הטלפון עבור האזור שלך, ראה "פנייה אל Dell" בעמוד 61.

## שירות מצב ההזמנות האוטומטי

לבדיקת מצב הזמנה כלשהי של מוצרי Dell, באפשרותך לגשת לאתר **support.dell.com**, או להתקשר לשירות מצב ההזמנות האוטומטי. מענה קולי מבקש ממך להזין את המידע הדרוש לאיתור הזמנתך ולדיווח על מצבה. לאיתור מספר הטלפון עבור האזור שלך, ראה "פנייה אל Dell" בעמוד 61.

אם יש בעיה בהזמנה שלך, כגון רכיבים חסרים, רכיבים שגויים או חיוב שגוי, צור קשר עם שירות הלקוחות של Dell. כשתתקשר, החזק בהישג יד את החשבונית או את תעודת המשלוח. לאיתור מספר הטלפון עבור האזור שלך, ראה "פנייה אל Dell" בעמוד 61.

## מידע על המוצר

אם אתה זקוק למידע לגבי מוצרים אחרים שניתן לרכוש מחברת Dell, או אם ברצונך לבצע הזמנה, בקר באתר האינטרנט של Dell בכתובת **www.dell.com**. לאיתור מספר הטלפון עבור האזור שלך או כדי לשוחח עם מומחה מכירות, ראה "פנייה אל Dell" בעמוד 61.

## כתובות דואר אלקטרוני של התמיכה של

**Dell**

• [mobile\\_support@us.dell.com](mailto:mobile_support@us.dell.com)

• [support@us.dell.com](mailto:support@us.dell.com)

• [la-techsupport@dell.com](mailto:la-techsupport@dell.com) (מדינות  
אמריקה הלטינית והקריביים בלבד)

• [apsupport@dell.com](mailto:apsupport@dell.com) (מדינות אסיה  
והאוקיינוס השקט בלבד)

## כתובות דואר אלקטרוני של השיווק

**Dell** המכירות של

• [apmarketing@dell.com](mailto:apmarketing@dell.com) (מדינות אסיה  
והאוקיינוס השקט בלבד)

• [sales\\_canada@dell.com](mailto:sales_canada@dell.com) (קנדה בלבד)

## פרוטוקול העברת קבצים אנונימי (FTP)

• [ftp.dell.com](ftp://ftp.dell.com)

התחבר כמשתמש: [anonymous](ftp://anonymous) (אלמוני),  
והשתמש בכתובת הדואר האלקטרוני שלך  
כסיסמה.

## שירותים מקוונים

באפשרותך ללמוד על מוצרים ושירותים של Dell  
באתרי האינטרנט הבאים:

• [www.dell.com](http://www.dell.com)

• [www.dell.com/ap](http://www.dell.com/ap) (מדינות אסיה/האוקיינוס  
השקט בלבד)

• [www.dell.com/jp](http://www.dell.com/jp) (יפן בלבד)

• [www.euro.dell.com](http://www.euro.dell.com) (אירופה בלבד)

• [www.dell.com/la](http://www.dell.com/la) (מדינות אמריקה הלטינית  
והקריביים)

• [www.dell.ca](http://www.dell.ca) (קנדה בלבד)

תוכל לגשת לתמיכה של Dell באמצעות אתרי  
האינטרנט וכתובות הדואר האלקטרוני הבאים:

## אתרי התמיכה של Dell

• [support.dell.com](http://support.dell.com)

• [support.jp.dell.com](http://support.jp.dell.com) (יפן בלבד)

• [support.euro.dell.com](http://support.euro.dell.com) (אירופה בלבד)

## DellConnect

DellConnect™ הוא כלי פשוט לגישה מקוונת המאפשר לשותף השירות והתמיכה של Dell לגשת למחשב שלך באמצעות חיבור פס-רחב, לאבחן את הבעיה ולתקנה, כל זאת תחת הפיקוח שלך. לקבלת מידע נוסף, בקר בכתובת

[www.dell.com/DellConnect](http://www.dell.com/DellConnect)

## תמיכה טכנית ושירות לקוחות

שירות התמיכה של Dell זמין לענות על שאלותיך אודות החומרה של Dell. צוות התמיכה שלנו משתמש בתוכנית אבחון ממוחשבת כדי לספק מענה מהיר ומדויק.

כדי לפנות לשירות התמיכה של Dell, ראה "לפני יצירת קשר עם Dell" בעמוד 60 ולאחר מכן עיין בפרטים ליצירת קשר באזורך או בקר בכתובת [support.dell.com](http://support.dell.com)

## קבלת עזרה

אם נתקלת בבעיה במחשב, תוכל לבצע את הצעדים הבאים לשם אבחון הבעיה ופתרונה:

1. ראה "פתרון בעיות" בעמוד 36 לקבלת מידע והליכים הקשורים לבעיה במחשב.
2. לקבלת מידע נוסף לגבי פתרון בעיות, עיין במדריך הטכנולוגיה של Dell שבכונן הקשיח או באתר התמיכה של Dell בכתובת [support.dell.com/manuals](http://support.dell.com/manuals).
3. ראה "תוכנית האבחון של Dell" בעמוד 45 לעיון בהליכים להפעלת תוכנית האבחון של Dell.
4. מלא את "רשימת הפעולות לביצוע אבחון" בעמוד 60.
5. השתמש בחבילה המקיפה של שירותים מקוונים של Dell, הזמינה באתר התמיכה של Dell ([support.dell.com](http://support.dell.com)), לקבלת עזרה בהתקנה והליכים לפתרון בעיות. ראה "שירותים מקוונים" בעמוד 57 לקבלת רשימה מקיפה של התמיכה המקוונת של Dell.

6. אם השלבים שלעיל לא סייעו בפתרון הבעיה, ראה "לפני יצירת קשר עם Dell" בעמוד 60.

 **הערה:** התקשר לתמיכה של Dell מטלפון שנמצא בקרבת המחשב, על מנת שאנשי התמיכה יוכלו לסייע לך בהליכים הנחוצים.

 **הערה:** ייתכן שמערכת קודי השירות המהיר של Dell לא תהיה זמינה בכל המדינות.

כשתבקש להקיש את הקוד שלך במערכת המענה האוטומטי של Dell, הזן את קוד השירות המהיר כדי לנתב את השיחה ישירות לאיש התמיכה המתאים. אם אין לך 'קוד שירות מהיר', פתח את התיקייה **Dell Accessories (אביזרים של Dell)**, לחץ פעמיים על הסמל **קוד שירות מהיר** ופעל על פי ההנחיות.

 **הערה:** חלק מהשירותים אינם תמיד זמינים בכל האתרים הנמצאים מחוץ לארה"ב. התקשר לנציג Dell לקבלת מידע אודות זמינות.

להתקנה מחדש של Windows, דרושים הפריטים הבאים:

- תקליטור *Operating System* (מערכת הפעלה) של Dell
- תקליטור *Drivers and Utilities* (מנהלי התקנים ותוכניות שירות) של Dell

 **הערה:** תקליטור *Drivers and Utilities*

(מנהלי התקנים ותוכניות שירות) של Dell

מכיל מנהלי התקנים שהותקנו במהלך הרכבת המחשב. השתמש בתקליטור *Drivers and Utilities* (מנהלי התקנים ותוכניות שירות) של Dell כדי לטעון מנהלי התקן דרושים. בהתאם לאזור ממנו הזמנת את המחשב, או אם הזמנת את התקליטור, ייתכן שתקליטורי *Drivers and Utilities* (מנהלי התקן ותוכניות שירות) ו-*Operating System* (מערכת הפעלה) של Dell לא צורפו למחשב שלך.

## התקנה מחדש של Microsoft Windows

השלמת תהליך ההתקנה עשויה לארוך בין שעה לשעתיים. לאחר ההתקנה מחדש של מערכת ההפעלה, עליך להתקין מחדש גם את מנהלי ההתקן, תוכנית להגנה מפני וירוסים ותוכנות אחרות.

1. שמור וסגור את כל הקבצים הפתוחים וצא מכל התוכניות הפתוחות.

2. הכנס את התקליטור *Operating System* (מערכת הפעלה).

3. לחץ על **Exit** (יציאה) אם מופיעה ההודעה **Install Windows** (התקן את Windows).

4. הפעל מחדש את המחשב.

5. עם הופעת הסמל של DELL, הקש מיד על <F12>.

 **הערה:** אם תמתין זמן רב מדי והסמל של מערכת ההפעלה מופיע, המשך להמתין עד אשר יופיע שולחן העבודה של *Microsoft® Windows®*, ולאחר מכן כבה את המחשב ונסה שנית.

 **הערה:** השלבים הבאים משנים את רצף האתחול באופן חד פעמי בלבד. בהפעלה הבאה, המחשב יאתחל בהתאם להתקנים שצוינו בתוכנית הגדרת המערכת.

6. כאשר רשימת ההתקנים של האתחול מופיעה, בחר כונן **CD/DVD/CD-RW** והקש <Enter>.

7. הקש על מקש כלשהו כדי **לאתחל מכונן תקליטורים**.

עקוב אחר ההוראות המופיעות על-גבי המסך כדי להשלים את תהליך ההתקנה.

## התקנה מחדש של מערכת ההפעלה

### לפני שתתחיל

אם אתה שוקל להתקין מחדש את מערכת ההפעלה Windows כדי לתקן בעיה במנהל התקן חדש שהותקן, נסה תחילה להשתמש ב'חזרה למצב קודם של מנהל התקן' של Windows. אם התכונה 'חזרה למנהל התקן קודם' של Windows אינה פותרת את הבעיה, השתמש בשחזור מערכת כדי להחזיר את מערכת ההפעלה למצב שבו הייתה לפני התקנת מנהל התקן החדש.

 **התראה:** לפני ביצוע ההתקנה, גבה את כל קובצי הנתונים בכונן הקשיח הראשי. בתצורות כונן קשיח רגילות, הכונן הקשיח הראשי הוא הכונן המזוהה ראשון על-ידי המחשב.

7. לחץ על **Next** (הבא). המסך **Confirm Data Deletion** (אישור מחיקת נתונים) מופיע.  **הערה:** אם לא תרצה להמשיך בהפעלת שחזור תמונת יצרן, לחץ על **Cancel** (ביטול).
  8. בחר את תיבת הסימון כדי לאשר שברצונך להמשיך ולאתחל את הכונן הקשיח ולשחזר את תוכנת המערכת להגדרות ברירת המחדל. לאחר מכן, לחץ **Next** (הבא).
- תהליך השחזור יתחיל והוא עשוי לארוך חמש דקות או יותר. בסיום השחזור של מערכת ההפעלה והיישומים המותקנים מראש למצב הראשוני, תוצג הודעה.
9. לחץ על **Finish** (סיום) כדי להפעיל מחדש את המחשב.



2. בחר באפשרות **תקן את מחשבך**.
3. החלון **אפשרויות שחזור מערכת מופיע**.
4. בחר פריסת מקלדת ולחץ על **הבא**.
5. כדי לגשת לאפשרויות השחזור, היכנס למחשב כמשתמש מקומי. כדי לגשת אל שורת הפקודה, הקלד את הערך administrator (מנהל מערכת) בשדה **שם משתמש**, ולאחר מכן לחץ על **אישור**.

6. לחץ על **Dell Factory Image Restore** (שחזור תמונת יצרן של Dell). מסך הפתיחה של **שחזור תמונת יצרן של Dell** מופיע.

 **הערה:** בהתאם לתצורה שהגדרת, ייתכן שיהיה עליך לבחור באפשרות **Dell Factory Tools** (כלי היצרן של Dell) ולאחר מכן באפשרות **Dell Factory Image Restore** (שחזור תמונת יצרן של Dell).

השתמש בשחזור תמונת יצרן של Dell רק כאמצעי אחרון לשחזור מערכת ההפעלה. אפשרות זו משחזרת את הכונן הקשיח למצב הפעולה שבו היה בעת רכישת המחשב. כל התוכניות והקבצים שהתווספו מאז קבלת המחשב — כולל קובצי נתונים — נמחקים לצמיתות מהכונן הקשיח. קובצי נתונים כוללים מסמכים, גיליונות אלקטרוניים, הודעות דואר אלקטרוני, תמונות דיגיטליות, קובצי מוסיקה וכן הלאה. במידת האפשר, יש לגבות את כל הנתונים לפני השימוש בתוכנית שחזור תמונת יצרן של Dell.

1. הפעל את המחשב. עם הופעת הסמל של Dell, הקש <F8> מספר פעמים כדי לגשת לחלון **Advanced Boot Options** (אפשרויות אתחול מתקדמות).

 **הערה:** אם תמתין זמן רב מדי והסמל של מערכת ההפעלה מופיע, המשך להמתין עד אשר יופיע שולחן העבודה של Microsoft® Windows®, ולאחר מכן כבה את המחשב ונסה שנית.

## שחזור תמונת יצרן של Dell

התראה: שימוש בשחזור תמונת יצרן של Dell מוחק לצמיתות את כל הנתונים בכונן הקשיח ומסיר את כל התוכניות או מנהלי ההתקנים שהותקנו לאחר קבלת המחשב. אם ניתן, גבה את הנתונים לפני שתשתמש באפשרות זו. השתמש בשחזור תמונת יצרן של Dell רק אם שימוש בשחזור מערכת לא פתר את הבעיה במערכת ההפעלה.

הערה: שחזור תמונת יצרן של Dell עשוי שלא להיות זמין בארצות מסוימות או במחשבים מסוימים.

## ביטול שחזור המערכת האחרון

הערה: לפני ביטול שחזור המערכת האחרון, שמור וסגור את כל הקבצים הפתוחים וצא מכל התוכניות הפתוחות. אין לשנות, לפתוח או למחוק קבצים או תוכניות כלשהם עד לאחר השלמת שחזור המערכת.

1. לחץ על התחל .
2. בתיבה התחל חיפוש, הקלד System Restore (שחזור מערכת) והקש <Enter>.
3. לחץ על בטל את השחזור האחרון שלי ולחץ על הבא.

## שחזור מערכת

מערכת ההפעלה Windows מספקת אפשרות של שחזור מערכת המאפשרת להחזיר את המחשב למצב פעולה קודם (מבלי להשפיע על קובצי נתונים), במידה ששינויים בחומרה, בתוכנה או בהגדרות מערכת אחרות הותירו את המחשב במצב פעולה בלתי רצוי. כל שינוי המבוצע באמצעות שחזור המערכת הוא הפיך לגמרי.

**התראה:**  גבה את קובצי הנתונים באופן קבוע. שחזור מערכת אינו בודק את קובצי הנתונים ואינו משחזר אותם.

**הערה:**  ההליכים המתוארים במסמך זה נכתבו לתצוגת ברירת המחדל של Windows, וייתכן שהם לא יתאימו אם הגדרת את מחשב Dell™ לתצוגה קלאסית של Windows.

## הפעלת שחזור מערכת

1. לחץ על התחל .

2. בתיבה התחל חיפוש, הקלד System Restore (שחזור מערכת) והקש <Enter>.

**הערה:**  ייתכן שיופיע החלון בקרת חשבון משתמש. אם אתה מוגדר במחשב כמנהל מערכת, לחץ על המשך, ואם לא - פנה למנהל המערכת כדי להמשיך בפעולה הרצויה.

3. לחץ על הבא ועקוב אחר ההוראות המופיעות על-גבי המסך.

במקרה ששימוש בשחזור מערכת לא פתר את הבעיה, באפשרותך לבטל את שחזור המערכת האחרון.

## שחזור מערכת ההפעלה



- שחזור תמונת יצרן של Dell מחזיר את הכונן הקשיח למצב ההפעלה שבו היה בעת רכישת המחשב. הליך זה מוחק לצמיתות את כל הנתונים בכונן הקשיח ומסיר את כל התוכניות שהותקנו לאחר קבלת המחשב. השתמש בשחזור תמונת יצרן של Dell רק אם שימוש בשחזור מערכת לא פתר את הבעיה במערכת ההפעלה.
- אם קיבלת תקליטור מערכת הפעלה יחד עם המחשב שברשותך, באפשרותך להשתמש בו לשחזור מערכת ההפעלה. עם זאת, גם השימוש בתקליטור מערכת ההפעלה גורם למחיקת כל הנתונים שבכונן הקשיח. השתמש בתקליטור מערכת ההפעלה רק אם שימוש בשחזור מערכת לא פתר את הבעיה במערכת ההפעלה.

**הערה:** המחשב שלך אינו מכיל כונן אופטי פנימי. השתמש בכונן אופטי חיצוני או בכל התקן אחסון חיצוני, עבור ההליכים הכוללים תקליטורים.

ניתן לשחזר את מערכת ההפעלה בדרכים הבאות:

- שחזור מערכת מחזיר את המחשב למצב הפעלה מוקדם יותר, מבלי להשפיע על קובצי נתונים. השתמש בשחזור המערכת כפתרון ראשון לשחזור מערכת ההפעלה ולשימור קובצי הנתונים.

7. בחר בבדיקה שברצונך להפעיל.
8. אם אתה נתקל בבעיה בזמן בדיקה, מופיעה על המסך הודעה עם קוד שגיאה ותיאור הבעיה. רשום את קוד השגיאה ותיאור הבעיה וראה "פנייה אל Dell" בעמוד 61.
-  **הערה:** תג השירות של המחשב מוצג בחלק העליון של כל מסך בדיקה. תג השירות עוזר לך לזהות את המחשב שלך בעת הפנייה ל-Dell.
9. עם השלמת הבדיקות, סגור את מסך הבדיקה כדי לחזור אל החלון **Choose An Option** (בחירת אפשרות).
10. כדי לצאת מתוכנית האבחון של Dell ולהפעיל מחדש את המחשב, לחץ על **Exit** (יציאה).
11. הוצא את התקליטור *Drivers and Utilities* (מנהלי התקנים ותוכניות שירות).

-  **הערה:** אם תמתין זמן רב מדי והסמל של מערכת ההפעלה מופיע, המשך להמתין עד אשר יופיע שולחן העבודה של Microsoft® Windows®, ולאחר מכן כבה את המחשב ונסה שנית.
-  **הערה:** השלבים הבאים משנים את רצף האתחול באופן חד פעמי בלבד. בהפעלה הבאה, המחשב יאתחל בהתאם להתקנים שצוינו בתוכנית הגדרת המערכת.
3. כאשר רשימת ההתקנים של האתחול מופיעה, סמן את **CD/DVD/CD-RW** והקש <Enter>.
4. בתפריט שמופיע, בחר באפשרות **Boot from CD-ROM** (אתחל מכונן תקליטורים) והקש <Enter>.
5. הקש 1 כדי להפעיל את תפריט התקליטור והקש <Enter> כדי להמשיך.
6. בחר **Run the 32 Bit Dell Diagnostics** (הפעל את תוכנית האבחון של Dell בעלת 32 הסיביות) מהרשימה הממוספרת. אם רשומות מספר גרסאות, בחר את הגרסה המתאימה למחשב שברשותך.

 **הערה:** תג השירות של המחשב מוצג בחלק העליון של כל מסך בדיקה. תג השירות עוזר לך לזהות את המחשב שלך בעת הפנייה ל-Dell.

6. עם השלמת הבדיקות, סגור את מסך הבדיקה כדי לחזור אל החלון **Choose An Option** (בחירת אפשרות).

7. כדי לצאת מתוכנית האבחון של Dell ולהפעיל מחדש את המחשב, לחץ על **Exit** (יציאה).

## הפעלת תוכנית האבחון של Dell מהתקליטור Drivers and Utilities (מנהלי התקנים ותוכניות שירות)

 **הערה:** המחשב שלך אינו מכיל כונן אופטי פנימי. השתמש בכונן אופטי חיצוני או בכל התקן אחסון חיצוני, עבור ההליכים הכוללים תקליטורים.

1. הכנס את התקליטור *Drivers and Utilities* (מנהלי התקנים ותוכניות שירות) לכונן.
2. כבה את המחשב והפעל אותו מחדש.  
כאשר מופיע הסמל של DELL, הקש מייד על <F12>.

c. אם נתקלת בבעיות בזיכרון, הקש <y>, אחרת הקש <n>.

תופיע ההודעה הבאה: "Booting Dell Diagnostic Utility Partition. (מאתחל את מחיצת תוכנית האבחון של Dell). Press any key to continue. (הקש על מקש כלשהו כדי להמשיך)." </p></div>

d. Press any key to continue. (הקש על מקש כלשהו כדי להמשיך). החלון **Choose An Option** (בחירת אפשרות) נפתח.

אם PSA אינו מופעל:

לחץ על מקש כלשהו כדי להפעיל את תוכנית האבחון של Dell מהמחיצה של תוכנית השירות לאבחון שבכונן הקשיח וכדי לעבור אל החלון **Choose An Option** (בחירת אפשרות).

4. בחר בבדיקה שברצונך להפעיל.

5. אם אתה נתקל בבעיה בזמן בדיקה, מופיעה על המסך הודעה עם קוד שגיאה ותיאור הבעיה. רשום את קוד השגיאה ותיאור הבעיה ופנה אל Dell (ראה "פנייה אל Dell" בעמוד 61).

**הערה:** אם תמתין זמן רב מדי והסמל של מערכת ההפעלה מופיע, המשך להמתין עד אשר יופיע שולחן העבודה של **Microsoft® Windows®**, ולאחר מכן כבה את המחשב ונסה שנית.

**הערה:** אם מופיעה הודעה המציינת כי לא נמצאה מחיצה של תוכנית שירות לאבחון, הפעל את תוכנית האבחון של Dell מהתקליטור **Drivers and Utilities (מנהלי התקנים ותוכניות שירות)**.

אם **PSA מופעל:**

a. **PSA** יתחיל להפעיל בדיקות.

b. אם **PSA** מושלם בהצלחה, מוצגת ההודעה הבאה: "No problems have been found with this system so far. (לא נמצאו בעיות במערכת עד כה.) Do you want to run the remaining memory tests? (האם ברצונך להפעיל את בדיקות הזיכרון הנותרות?) This will take about 30 minutes or more. (פעולה זו תימשך כ-30 דקות או יותר.) Do you want to continue? (האם ברצונך להמשיך?) (Recommended) ([מומלץ])."

## הפעלת תוכנית האבחון של Dell מהכונן הקשיח

תוכנית האבחון של Dell ממוקמת במחיצה נסתרת בכונן הקשיח, המיועדת לתוכנית השירות.

**הערה:**אם המחשב אינו מציג תמונת מסך, פנה אל Dell (ראה "פנייה אל Dell" בעמוד 61).

1. ודא שהמחשב מחובר לשקע חשמל שידוע לך שהוא תקין.

2. הפעל (או הפעל מחדש) את המחשב.

3. כאשר מופיע הסמל **DELL™**, הקש מייד על **<F12>**. בחר **Diagnostics (תוכנית האבחון)** מתפריט האתחול והקש **<Enter>**. פעולה זו תגרום להפעלת תוכנית לבדיקת המערכת לפני האתחול (**PSA**) במחשבים מסוימים.

## תוכנית האבחון של Dell

אם נתקלת בבעיה במחשב, בצע את הבדיקות שבסעיף "נעילות ובעיות תוכנה" בעמוד 40 והפעל את תוכנית האבחון של Dell, לפני שתפנה אל Dell בבקשה לסייע טכני.

 **הערה:**תוכנית האבחון של Dell פועלת רק במחשבי Dell.

 **הערה:**התקליטור *Drivers and Utilities* (מנהלי התקנים ותכניות שירות) הוא אופציונלי ועשוי שלא להיות מצורף למחשב שברשותך.

כדי לעיין במידע התצורה של המחשב ולוודא שההתקן שברצונך לבדוק מוצג בתוכנית הגדרת המערכת ופעיל, עיין במדריך הטכנולוגיה של Dell שבכונן הקשיח או באתר התמיכה של Dell בכתובת [support.dell.com/manuals](http://support.dell.com/manuals).

הפעל את תוכנית האבחון של Dell מהכונן הקשיח או מהתקליטור *Drivers and Utilities* (מנהלי התקנים ותוכניות שירות).

## Hardware Troubleshooter (פותר בעיות החומרה)

אם התקן אינו מזוהה במהלך הגדרת מערכת ההפעלה או מזוהה אך תצורתו מוגדרת בצורה שגויה, באפשרותך להשתמש ב-**Hardware Troubleshooter** (פותר בעיות החומרה) כדי לפתור את בעיית אי התאימות.

להפעלת Hardware Troubleshooter (פותר בעיות החומרה):

1. לחץ על התחל  ← עזרה ותמיכה.
2. הקלד hardware troubleshooter (פותר בעיות החומרה) בשדה החיפוש והקש <Enter> כדי להתחיל את החיפוש.
3. בתוצאות החיפוש, בחר באפשרות המתארת בצורה הטובה ביותר את הבעיה ובצע את שלבי הפתרון הנותרים.



## הודעות מערכת

אם ישנה בעיה או שגיאה במחשב שלך, הוא עשוי להציג 'הודעת מערכת' שתסייע לך לזהות את הגורם לבעיה ואת הפעולה הדרושה לפתרון הבעיה.

 **הערה:** אם ההודעה שקיבלת אינה מופיעה בדוגמאות הבאות, עיין בתיעוד של מערכת ההפעלה או של התוכנית שאותה הפעלת כאשר ההודעה הופיעה. לחלופין, באפשרותך לעיין במדריך הטכנולוגיה של Dell בכונן הקשיח שלך או באתר התמיכה של Dell בכתובת [support.dell.com/manuals](http://support.dell.com/manuals) או לפנות אל Dell (עיין בסעיף "פנייה אל Dell" בעמוד 61 לקבלת סיוע).

### No boot device available (אין התקן אתחול

**זמין)** — אין מחיצה שניתנת לאתחול בכונן הדיסק הקשיח, כבל הכונן הקשיח רופף, או שלא קיים התקן הניתן לאתחול.

- אם הכונן הקשיח הוא התקן האתחול שלך, ודא שהכבלים מחוברים כהלכה, שהכונן מותקן כהלכה ושהוא מחולק למחיצות כהתקן אתחול.

- היכנס להגדרות המערכת וודא שנתוני רצף האתחול נכונים (ראה מדריך הטכנולוגיה של Dell בכונן הקשיח או באתר התמיכה של Dell בכתובת [support.dell.com/manuals](http://support.dell.com/manuals)).

### No timer tick interrupt (אין פסיקת סימון

**שעון)** — ייתכן ששבב בלוח המערכת אינו תקין או שאירע כשל בלוח האם (ראה "פנייה אל Dell" בעמוד 61 לקבלת סיוע).

## שימוש בכלי תמיכה

### מרכז התמיכה של Dell

מרכז התמיכה של Dell מסייע לך לאתר את השירות, התמיכה והמידע הספציפי-למערכת הנחוצים לך.

להפעלת היישום, לחץ על הסמל  בשורת המשימות.

דף הבית של **מרכז התמיכה של Dell** מציג את מספר הדגם של המחשב, תג השירות, קוד השירות המהיר שלך ופרטי יצירת קשר עם השירות.

דף הבית גם מספק קישורים לצורך גישה אל:

**עזרה עצמית** (פתרון בעיות, אבטחה, ביצועי מערכת, רשת/אינטרנט, גיבוי/שחזור וכן מערכת הפעלה Windows)

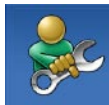

**התראות** (התראות של תמיכה טכנית הרלוונטיות למחשב שלך)



**סיוע מ-Dell** (תמיכה טכנית עם DellConnect™, שירות לקוחות, הדרכה וערכות לימוד, עזרה מסוג "כיצד לבצע" באמצעות Dell on Call™ וסריקה מקוונת באמצעות PC CheckUp)



**אודות המערכת שלך** (תיעוד המערכת, מידע בנושא אחריות, מידע על המערכת, שדרוגים ואביזרים)



לקבלת מידע נוסף אודות **מרכז התמיכה של Dell** ואודות כלי התמיכה הזמינים, לחץ על הכרטיסייה **Services (שירותים)** בכתובת [support.dell.com](http://support.dell.com).

## Windows® 7



## 1. לחץ על התחל

2. בתיבת החיפוש, הקלד שימוש בתוכנית ישנה יותר עם גרסה זו של Windows והקש <Enter>.

## 3. עקוב אחר ההוראות של אשף תאימות התוכניות.

## אם אתה נתקל בבעיות תוכנה אחרות —

- גבה את הקבצים שלך מיד.
- השתמש בתוכנית לסריקת וירוסים כדי לבדוק את הדיסק הקשיח או התקליטורים.
- שמור וסגור קבצים ותכניות וכבה את המחשב באמצעות תפריט התחל .

- עיין בתיעוד התוכנה או פנה ליצרן התוכנה לקבלת מידע לפתרון בעיות:

– ודא כי התוכנית תואמת למערכת ההפעלה המותקנת במחשב.

– ודא כי המחשב עונה על דרישות החומרה המינימליות להפעלת התוכנה. לקבלת מידע, עיין בתיעוד של התוכנה.

– ודא כי התוכנה הותקנה והוגדרה כראות.

– ודא שמנהלי ההתקנים אינם מתנגשים עם התוכנית.

– במקרה הצורך, הסר את התוכנית והתקן אותה מחדש.

**אם תוכנית מיועדת לגרסה קודמת של מערכת הפעלה Microsoft® Windows® —**

הפעל את **אשף תאימות התוכניות**. **אשף תאימות התוכניות** מגדיר את התצורה של תוכנית כך שתופעל בסביבה דומה לגרסה ישנה יותר של סביבות מערכת ההפעלה Microsoft Windows.

*Windows Vista®*

1. לחץ על **התחל**  ← **לוח הבקרה** ←

**תוכניות** ← **השתמש בתוכנית ישנה יותר עם גרסה זו של Windows.**

2. במסך הפתיחה, לחץ על **הבא**.

3. עקוב אחר ההוראות המופיעות על-גבי המסך.

**אם תוכנית קורסת שוב ושוב** — עיין בתיעוד התוכנה. במקרה הצורך, הסר את התוכנית ולאחר מכן התקן אותה מחדש.

 **הערה:** בדרך כלל, תוכנות כוללות הוראות התקנה בתיעוד או בתקליטור המצורפים אליהן.

**אם המחשב מפסיק להגיב או שמסך כחול קבוע מופיע** —

 **אזהרה:** ייתכן שתאבד נתונים אם אינך מצליח לבצע כיבוי של מערכת ההפעלה.

אם המחשב אינו מגיב לאחר לחיצה על מקש במקלדת או בהזזת העכבר, לחץ לחיצה ארוכה על לחצן ההפעלה למשך 8 עד 10 שניות לפחות עד לכיבוי המחשב, ולאחר מכן הפעל מחדש את המחשב.

## בעיות זיכרון

אם מופיעה הודעה על כך שאין מספיק זיכרון —

- שמור וסגור את כל הקבצים הפתוחים וצא מכל התוכניות שבהן אינך משתמש כדי לבדוק אם הבעיה נפתרת.

• בדוק בתיעוד התוכנה מהן דרישות הזיכרון המינימליות.

- אם הבעיה נמשכת, פנה אל Dell (ראה "פנייה אל Dell" בעמוד 61).

אם נתקלת בבעיות זיכרון אחרות —

- הפעל את תוכנית האבחון של Dell (ראה "תוכנית האבחון של Dell" בעמוד 45).

- אם הבעיה נמשכת, פנה אל Dell (ראה "פנייה אל Dell" בעמוד 61).

## נעילות ובעיות תוכנה

אם המחשב אינו פועל — ודא שכבל החשמל מחובר היטב למחשב ולשקע החשמל.

אם תוכנית כלשהי מפסיקה להגיב —

סיים את פעולת התוכנית:

1. הקש בו-זמנית על `<Ctrl><Shift><Esc>`.
2. לחץ על **Applications** (יישומים).
3. בחר בתוכנית שאינה מגיבה.
4. לחץ על **End Task** (סיים משימה).

- הזז את העכבר המחובר או אצבע במקלדת המגע כדי לחזור לפעולה רגילה.
- אם התצוגה אינה מגיבה, לחץ על לחצן ההפעלה עד שהמחשב נכבה ולאחר מכן הפעל אותו מחדש. אם הבעיה נמשכת, פנה אל Dell (ראה "פנייה אל Dell" בעמוד 61).
- **אם אתה נתקל בהפרעה שמשבשת קליטה במחשב** — אות לא רצוי גורם להפרעה על ידי שיבוש או חסימה של אותות אחרים. מספר גורמים אפשריים להפרעות כוללים:
  - כבלים מאריכים של חשמל, מקלדת ועכבר.
  - התקנים רבים מדי מחוברים לאותו מפצל חשמל.
  - מספר מפצלי שקעים מחוברים לאותו שקע חשמל.

**אם נורית ההפעלה דולקת בלבן מהבהב והמחשב אינו מגיב** — המחשב נמצא במצב המתנה או שהתצוגה אינה מגיבה.

- הקש על מקש במקלדת, הזז את העכבר המחובר, העבר אצבע על מקלדת המגע, או לחץ על לחצן ההפעלה כדי לחזור לפעילות רגילה.
- אם התצוגה אינה מגיבה, לחץ על לחצן ההפעלה עד שהמחשב נכבה ולאחר מכן הפעל אותו מחדש. אם הבעיה נמשכת, פנה אל Dell (ראה "פנייה אל Dell" בעמוד 61).

**אם נורית ההפעלה דולקת באור כתום קבוע והמחשב אינו מגיב** — המחשב נמצא במצב המתנה עם סוללה חלשה או ייתכן שהתצוגה אינה מגיבה.

- חבר את מתאם AC למחשב והטען את הסוללה.

## בעיות חשמל

- **אם נורית ההפעלה כבויה** — המחשב כבוי, אינו מקבל חשמל או במצב שינה.
- לחץ על לחצן ההפעלה. אם המחשב מכובה או במצב שינה, הוא חוזר להפעלה רגילה.
- חבר מחדש את כבל החשמל למחבר החשמל במחשב ולשקע החשמל.
- אם מתאם ה-AC מחובר למפצל חשמל, ודא שמפצל החשמל מחובר לשקע חשמל ושהוא מופעל. בנוסף, עקוף באופן זמני התקנים לשמירת מתח, מפצלי חשמל וכבלי חשמל מאריכים, כדי לוודא שניתן להפעיל את המחשב כהלכה.

- ודא ששקע החשמל תקין באמצעות חיבורו למכשיר אחר, כגון מנורה.
- בדוק את חיבורי הכבל של מתאם AC. אם מתאם AC כולל נורית, ודא שהנורית במתאם AC דולקת.
- **אם נורית ההפעלה דולקת בלבן קבוע והמחשב אינו מגיב** — המחשב כבוי, במצב שינה או שהתצוגה אינה מגיבה.
- לחץ על לחצן ההפעלה. אם המחשב מכובה או במצב שינה, הוא חוזר להפעלה רגילה.
- אם התצוגה אינה מגיבה, לחץ על לחצן ההפעלה עד שהמחשב נכבה ולאחר מכן הפעל אותו מחדש. אם הבעיה נמשכת, פנה אל Dell (ראה "פנייה אל Dell" בעמוד 61).

- בדוק את מצב נורית תקינות הקישור. נורית תקינות הקישור במחבר הרשת המשולב מאפשרת לך לוודא שהחיבור פועל ומספקת מידע אודות המצב:

– ירוק — קיים חיבור טוב בין רשת של 10 מגה-סיביות לשנייה למחשב.

– כתום — קיים חיבור טוב בין רשת של 100 מגה-סיביות לשנייה למחשב.

– נורית כבויה — המחשב אינו מזהה חיבור פיזי לרשת. לקבלת סיוע, צור קשר עם מנהל הרשת או ספק שירותי האינטרנט שלך (ISP).

 **הערה:** נורית תקינות הקישור שעל מחבר הרשת מיועדת לחיבור הכבל הקווי בלבד. נורית תקינות הקישור לא מספקת מידע אודות מצב החיבורים האלחוטיים.

## בעיות רשת חיבורים אלחוטיים

**אם חיבור הרשת האלחוטי מתנתק —**

הנתב האלחוטי אינו מקוון או שאפשרות האלחוט במחשב נוטרלה.

- בדוק את הנתב האלחוטי כדי לוודא שהוא מופעל ומחובר למקור הנתונים שלך (מודם כבלים או רכזת רשת).

• ייתכן שהפרעה כלשהי חוסמת את החיבור האלחוטי שלך או מפריעה לו. נסה לקרב את המחשב לנתב האלחוטי.

• צור מחדש את החיבור לנתב האלחוטי (ראה "הגדרת חיבור אלחוטי" בעמוד 15).

## חיבורים קוויים

**אם החיבור לרשת התנתק —** כבל הרשת רופף או פגום.

- בדוק את הכבל כדי לוודא שהוא מחובר ולא פגום.



## פתרון בעיות

פרק זה מספק מידע אודות פתרון בעיות למחשב שלך. אם אין באפשרותך לפתור את הבעיה באמצעות ההנחיות הבאות, ראה "שימוש בכלי תמיכה" בעמוד 43 או "פנייה אל Dell" בעמוד 61.

**⚠ אזהרה: רק אנשי שירות מוסמכים רשאים להסיר את מכסה המחשב. עיין במדריך השירות באתר התמיכה של Dell בכתובת [support.dell.com/manuals](http://support.dell.com/manuals) לקבלת הוראות שירות מתקדמות.**

### קודי צפצוף

המחשב עשוי להשמיע סדרה של צפצופים במהלך האתחול, אם קיימות שגיאות או בעיות. סדרת צפצופים זו, הנקראת קוד צפצוף, מזהה בעיה. רשום את קוד הצפצוף ופנה אל Dell (ראה "פנייה אל Dell" בעמוד 61).

**הערה:** כדי להחליף חלקים, עיין במדריך השירות שבאתר התמיכה של Dell בכתובת [support.dell.com/manuals](http://support.dell.com/manuals).

קוד צפצוף	בעיה אפשרית
שניים	לא זוהה RAM
שלושה	כשל אפשרי בלוח האם - שגיאה בערכת השבבים
ארבעה	כשל קריאה/כתיבה ב-RAM
חמישה	כשל שעון זמן אמת
שישה	כשל בכרטיס הווידאו או בשבב
שבעה	כשל במעבד
שמונה	כשל בצג

## Dell Dock

Dell Dock היא קבוצת סמלים המספקת גישה נוחה ליישומים, קבצים ותיקיות הנמצאים בשימוש תכוף. באפשרותך להתאים אישית את ה-Dock על ידי:

- שינוי הצבע והמיקום של ה-Dock
- שינוי התפקוד של הסמלים

- הוספה או הסרה של סמלים
- קיבוץ סמלים קשורים בקטגוריות



### הסרת קטגוריה או סמל

1. לחץ באמצעות לחצן העכבר הימני על הקטגוריה או הסמל ב-Dock ולחץ על **Delete shortcut** (מחק קיצור דרך) או **Delete category** (מחק קטגוריה).
2. עקוב אחר ההוראות המופיעות על-גבי המסך.

### התאמה אישית של ה-Dock

1. לחץ באמצעות לחצן העכבר הימני על ה-Dock ולחץ על **Advanced Setting... (הגדרות מתקדמות...)**.
2. בחר את האפשרות הרצויה כדי להתאים אישית את ה-Dock.

### הוספת קטגוריה

1. לחץ לחיצה ימנית על ה-Dock, לחץ על **Add** (הוסף) ← **Category** (קטגוריה). החלון **Add/Edit Category** (הוסף/ערוך קטגוריה) יופיע.
2. הזן כותרת עבור הקטגוריה בשדה **Title** (כותרת).
3. בחר סמל עבור הקטגוריה מהתיבה **Select an image** (בחר תמונה):
4. לחץ על **Save** (שמור).

### הוספת סמל

גרור ושחרר את הסמל ב-Dock או בקטגוריה.

## העברת מידע למחשב חדש

Windows Vista

 **הערה:** ההוראות שלהלן מתייחסות לתצוגת ברירת המחדל של Windows וייתכן שלא יתאימו אם אתה משתמש במצב התצוגה הקלאסי של Windows.

1. לחץ על התחל  ← לוח הבקרה ← מערכת ותחזוקה ← מסך הפתיחה ← העברת קבצים והגדרות.  
אם מופיע החלון בקרת חשבון משתמש לחץ על המשך.

2. עקוב אחר ההוראות שבאשף העברה נוחה ב-Windows-7.  
Windows 7

1. לחץ על התחל  ← לוח הבקרה.  
2. בתיבת החיפוש, הקלד Transfer ולאחר מכן לחץ על העבר קבצים ממחשב אחר.  
3. עקוב אחר ההוראות שבאשף העברה נוחה ב-Windows-7.

## גיבוי הנתונים

מומלץ לגבות מעת לעת קבצים ותיקיות במחשב. כדי לגבות קבצים:  
Windows Vista

1. לחץ על התחל  ← לוח הבקרה ← מערכת ותחזוקה ← מרכז הגיבוי והשחזור ← גיבוי קבצים.  
אם מופיע החלון בקרת חשבון משתמש לחץ על המשך.

 **הערה:** מהדורות מסוימות של Windos Vista מספקות אפשרות לגבות את המחשב.

2. עקוב אחר ההוראות שבאשף גיבוי קבצים.  
Windows 7

1. לחץ על התחל  ← לוח הבקרה ← מערכת ואבטחה ← גיבוי ושחזור.  
2. לחץ על הגדר גיבוי....  
3. עקוב אחר ההוראות שבאשף הגדרת גיבוי.

## התאמה אישית של הגדרות צריכת האנרגיה

באפשרותך להשתמש באפשרויות צריכת החשמל במערכת ההפעלה שלך כדי להגדיר את התצורה של הגדרות צריכת החשמל במחשב. מערכת ההפעלה Microsoft Windows מותקנת במחשב Dell שברשותך מספקת שלוש אפשרויות ברירת מחדל:

- **מאוזנת/מומלצת על-ידי Dell** — אפשרות זו מספקת ביצועים מלאים בעת הצורך וחיסכון בחשמל בזמן חוסר פעילות.
- **חיסכון בחשמל** — אפשרות זו חוסכת חשמל במחשב על ידי הפחתת ביצועי המערכת כדי להשיג ניצול מרבי של חיי המחשב ועל ידי הפחתה של כמות האנרגיה שהמחשב צורך במהלך חייו.
- **ביצועים גבוהים** — אפשרות זו מספקת את הרמה הגבוהה ביותר של ביצועי המערכת במחשב, על ידי התאמת מהירות המעבד לפעילות ועל ידי מיטוב ביצועי מערכת.

## התאמה אישית של שולחן העבודה

באפשרותך להתאים אישית את שולחן העבודה כדי לשנות את מראהו, הרזולוציה שלו, הטפט, שומר המסך או תכונות אחרות של שולחן העבודה שלך.

Windows Vista®

1. לחץ באמצעות לחצן העכבר הימני במקום ריק בשולחן העבודה.

2. לחץ על **התאמה אישית**, כדי לפתוח את החלון **התאם אישית מראה וצלילים** וכדי לקבל מידע נוסף אודות אפשרויות התאמה אישית.

Windows® 7

1. לחץ באמצעות לחצן העכבר הימני במקום ריק בשולחן העבודה.

2. לחץ על **התאם אישית**, כדי לפתוח את החלון **שנה את המראה והצלילים במחשב** וכדי לקבל מידע נוסף אודות אפשרויות התאמה אישית.

## תכונות התוכנה

 **הערה:** לקבלת מידע נוסף אודות התכונות המתוארות בפרק זה, עיין במדריך הטכנולוגיה של Dell הזמין בכונן הקשיח שלך או באתר התמיכה של Dell בכתובת [support.dell.com/manuals](http://support.dell.com/manuals).

### פרודוקטיביות ותקשורת

באפשרותך להשתמש במחשב שלך כדי ליצור מצגות, חוברות, כרטיסי ברכה, עלונים וגיליונות אלקטרוניים. כמו כן, באפשרותך לערוך ולהציג תמונות ותצלומים דיגיטליים. בדוק בהזמנת הרכש שלך אילו תכונות מותקנות במחשב שלך.

לאחר ההתחברות לאינטרנט, באפשרותך לגשת לאתרי אינטרנט, להגדיר חשבון דואר אלקטרוני, וכן להעלות ולהוריד קבצים.

## בידור ומולטימדיה

 **הערה:** המחשב שלך אינו מכיל כונן אופטי פנימי. השתמש בכונן אופטי חיצוני או בכל התקן אחסון חיצוני לצורך ביצוע הליכים הכוללים תקליטורים.

באפשרותך להשתמש במחשב כדי לצפות בקטעי וידאו, לשחק במשחקים ולהאזין למוזיקה ולתחנות רדיו באינטרנט.

באפשרותך להוריד או להעתיק קובצי תמונות ווידאו מהתקנים ניידים, כגון מצלמות דיגיטליות וטלפונים סלולריים. יישומי תוכנה אופציונליים מאפשרים לך לארגן וליצור קובצי מוזיקה ווידאו שאותם ניתן לשמור במוצרים ניידים, כגון נגני MP3 והתקני כף יד לבידור, או להפעיל ולהציג ישירות במכשירי טלוויזיה, מקרנים וציוד קולנוע ביתי המחוברים למחשב.

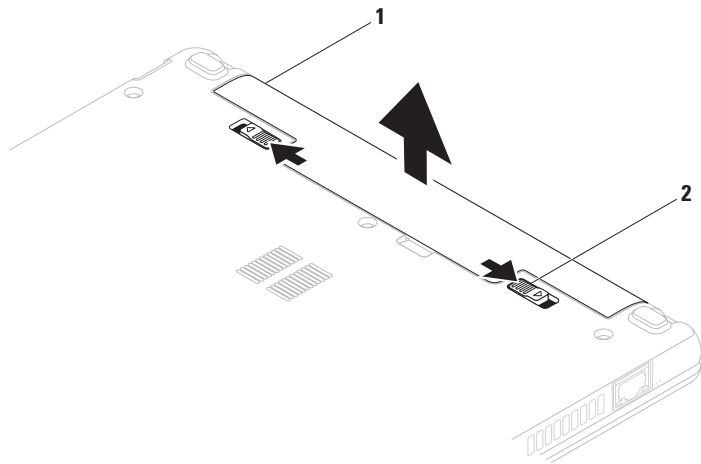

---

1 סוללה

2 תפסי שחרור הסוללה (2)

---

## הסרה והחלפה של הסוללה

⚠ אזהרה: לפני שמתחילים לבצע הליך כלשהו בסעיף זה, יש לעקוב אחר הוראות הבטיחות שסופקו עם המחשב.

⚠ אזהרה: שימוש בסוללה שאינה תואמת עלול לגרום לשריפה או להתפוצצות. במחשב זה יש להשתמש בסוללה שנרכשה מ-Dell בלבד. אין להשתמש בסוללות ממחשבים אחרים.

⚠ אזהרה: לפני הסרת הסוללה, כבה את המחשב והסר את הכבלים החיצוניים (לרבות מתאם AC).

כדי להסיר את הסוללה:

1. כבה את המחשב והפוך אותו.
2. החלק את שני תפסי השחרור של הסוללה למצב לא נעול עד שיכנסו למקומם בנקישה.
3. משוך את הסוללה כלפי מעלה והוצא אותה ממפרץ הסוללות.

כדי להחליף סוללה:

1. החלק את הסוללה לתוך מפרץ הסוללה, עד שתיכנס למקומה בנקישה.
2. החלק את שני תפסי שחרור הסוללה למצב נעילה.

---

**1 מיקרופון** — מספק צליל איכותי לשיחות ועידה בווידאו ולהקלטת קול.

---

**2 מצלמה** — מצלמה מובנית ללכידת וידאו, שיחות ועידה וצ'אט.

---

**3 מחוון פעילות מצלמה** — מציין אם המצלמה פועלת או כבויה.

---

**4 צג** — לקבלת מידע נוסף אודות הצגים, עיין במדריך הטכנולוגיה של Dell.

---



## תכונות תצוגה

לוח התצוגה כולל מצלמה ומיקרופון נלווה.

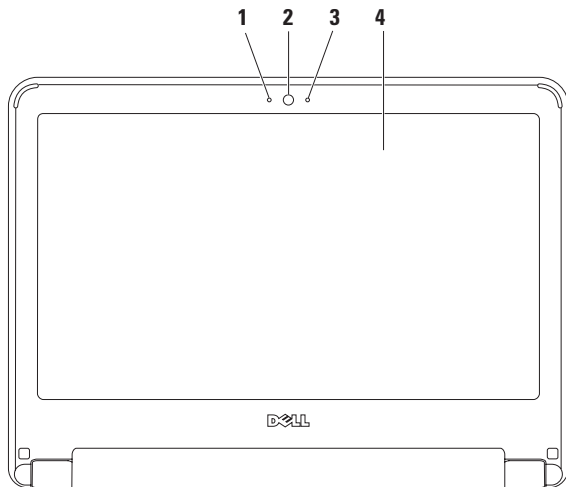



הפעלה או השהיה 

הפעלת הרצועה הבאה או הפרק הבא 

הוצאת התקליטור מהכונן האופטי החיצוני  
האופציונלי 

השתקת הקול 

הפחתה של עוצמת הקול 

הגברה של עוצמת הקול 

הפעלת הרצועה הקודמת או הפרק הקודם 

## פקדי מדיה

מקשי בקרת המדיה ממוקמים על-גבי המקלדת.

שימוש בפקדי המדיה, הקש על המקש הדרוש. ניתן להשתמש בהגדרה **Function Key Behavior** (התנהגות מקש הפונקציה) שב-**System Setup (BIOS) Utility** (תוכנית השירות להגדרת מערכת [BIOS]) כדי להגדיר את מקשי בקרת המדיה.

### – **System Setup (BIOS) Utility** (תוכנית השירות להגדרת מערכת [BIOS])

1. לחץ על <F2> במהלך POST (בדיקה עצמית בהפעלה) כדי להיכנס אל System Setup (BIOS) utility (תוכנית השירות להגדרת מערכת [BIOS]).

2. ב-**Function Key Behavior** (התנהגות מקש הפונקציה), בחר **Multimedia** (מולטימדיה) או **Function** (פונקציה).

**Multimedia** (מולטימדיה) – זו אפשרות ברירת המחדל. לחץ על כל מקש מולטימדיה כדי לבצע את הפעולה המשויכת. כדי להשתמש במקש פונקציה, הקש <Fn> + מקש הפונקציה הדרוש.

**Function** (פונקציה) – לחץ על כל מקש פונקציה כדי לבצע את הפעולה המשויכת. כדי להשתמש במקש מולטימדיה, הקש <Fn> + מקש המולטימדיה הדרוש.

 **הערה:** האפשרות Multimedia (מולטימדיה) פעילה במערכת ההפעלה בלבד.

## התאמה אישית של הגדרות מקלדת המגע

באפשרותך להתאים אישית את הגדרות מקלדת המגע כדי לאפשר או לנטרל תכונות, או כדי לשנות את התנהגות ברירת המחדל.

1. לחץ על התחל  ← לוח הבקרה ← **Multi-finger**.

2. בחלון **Elan Smart-Pad** שמופיע, בחר את התכונה הרצויה שאותה תרצה להתאים אישית.

### הגדרת הרגישות מקלדת המגע

תכונת מעקב כף היד מאפשרת לך להגדיר את רגישות מקלדת המגע, והיא יעילה למניעת תנועת סמן לא רצויה בזמן ההקלדה.

כדי להגדיר את רגישות מקלדת המגע:

1. לחץ על התחל  ← לוח הבקרה ← **Multi-finger**.

2. בחלון **Elan Smart-Pad**, גלול כלפי מטה ובחר **PalmTracking**.

3. גרור את המחווון **PalmTracking Sensitivity** (רגישות **PalmTracking**) כדי להגביר או להפחית את רגישות מקלדת המגע.

## סיבוב

מאפשר לך לסובב את התוכן הפעיל במסך. מאפיין הסיבוב כולל:

**פיתול** – מאפשר לך לסובב תוכן באופן פעיל במרווחים של  $90^\circ$  באמצעות שתי אצבעות כאשר אצבע אחת מעוגנת והשנייה מסובבת.

בעודך משאיר את האגודל במקום, הזז את האצבע המורה באופן קשתי לימין או לשמאל כדי לסובב את הפריט הרצוי ב- $90^\circ$  עם כיוון או השעון או נגד כיוון השעון.

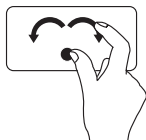

## שולחן העבודה

מאפשר לך למזער את כל החלונות הפתוחים כך שניתן יהיה לראות את שולחן העבודה.

מקם את ידך על מקלדת המגע בכל כיוון, השאר אותה במקומה ולאחר מכן הסר את ידך.

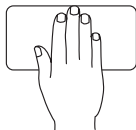

## פעולות מקלדת מגע

### גלילה

מאפשר לגלול בתוכן. מאפיין הגלילה כולל:

**גלילה מסורתית** – מאפשרת גלילה כלפי מעלה וכלפי מטה, או ימינה ושמאלה.

לגלילה כלפי מעלה וכלפי מטה:

העבר אצבע כלפי מעלה או כלפי מטה באזור הגלילה האנכי (הקצה הימני ביותר של מקלדת המגע) כדי לגלול כלפי מעלה או מטה בחלון הפעיל.

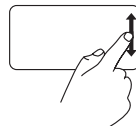

לגלילה ימינה ושמאלה:

העבר אצבע ימינה או שמאלה באזור הגלילה האופקי (החלק התחתון ביותר של מקלדת המגע) כדי לגלול כלפי ימין או שמאל בחלון הפעיל.

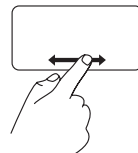

### זום

מאפשר לך להגדיל או להפחית את ההגדלה של תוכן המסך. מאפיין הזום כולל:

**צביטה** – מאפשרת לך להתקרב או להתרחק על-ידי הרחקת שתי האצבעות או הצמדתן יחד על מקלדת המגע.

זום להגדלה:

הרחק שתי אצבעות כדי להגדיל את התצוגה של החלון הפעיל.

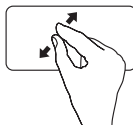

זום להקטנה:

הצמד שתי אצבעות כדי להקטין את התצוגה של החלון הפעיל.

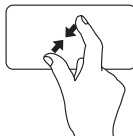

- 1  נורית מחוון הפעלה/סוללה — הנורית מציינת את המצבים הבאים כאשר היא מופעלת באמצעות מתאם AC או סוללה.

מתאם AC	מצב נורית מחוון	מצבי המחשב	רמת טעינת הסוללה
	לבן קבוע	מופעל כבוי/שינה	טעינה >90%
	לבן מהבהב כבוי	המתנה כבוי/שינה	טעינה <90%
סוללה	לבן קבוע	מופעל	<10%
	לבן מהבהב	המתנה	<=10%
	כתום קבוע כבוי	מופעל/המתנה כבוי/שינה	>10% לא ישים

**הערה:** הסוללה נטענת כאשר המחשב מופעל באמצעות מתאם AC.

- 2 **מקלדת** — לקבלת מידע נוסף אודות המקלדת, עיין במדריך הטכנולוגיה של Dell הזמין בכונן הקשיח שלך או באתר התמיכה של Dell בכתובת [support.dell.com/manuals](http://support.dell.com/manuals).
- 3 **מקלדת מגע** — מספקת את הפונקציונליות של עכבר לצורך הזזת הסמן, גרירה או הזזה של פריטים נבחרים ולחיצה שמאלית באמצעות הקשה על המשטח. לקבלת מידע נוסף, עיין ב"פעולות מקלדת מגע" בעמוד 24.
- 4 **לחצני מקלדת מגע (2)** — מספקים פונקציות של לחיצה ימנית ולחיצה שמאלית בדומה לעכבר.

## תכונות בסיסיות של המחשב

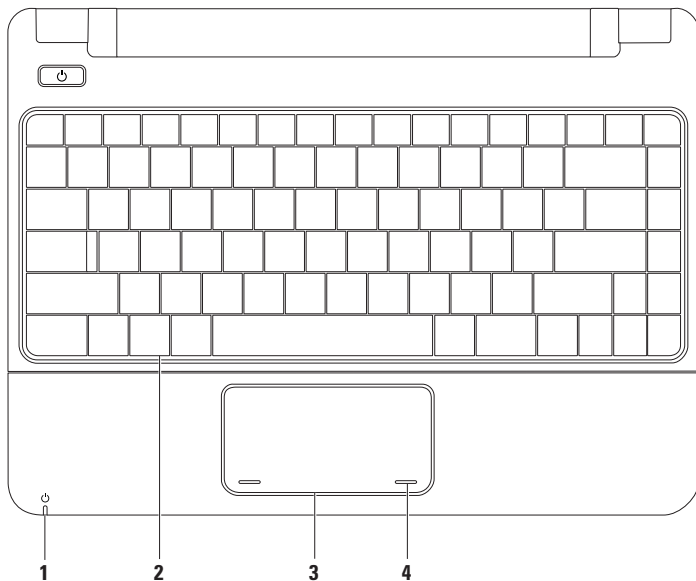

---

1  **מחבר רשת** — מחבר את המחשב שלך לרשת או להתקן פס רחב במידה ואתה משתמש ברשת קווית. שתי הנוריות שליד המחבר מציינות את המצב והפעילות לגבי חיבור רשת קווית.

2  **מחבר HDMI** — מתחבר לטלוויזיה עבור אותות שמע ווידאו 5.1.  
**הערה:** קריאה של אות הווידאו בלבד, בעת שימוש בצג.

3  **מחבר Power USB** — מתחבר להתקני USB שדורשים עוצמה רבה יותר, כגון מדפסות וסורקי ברקוד מסויימים. מחבר זה תומך בעומס זרם של עד 2 אמפר.

---



## תכונות בצד שמאל

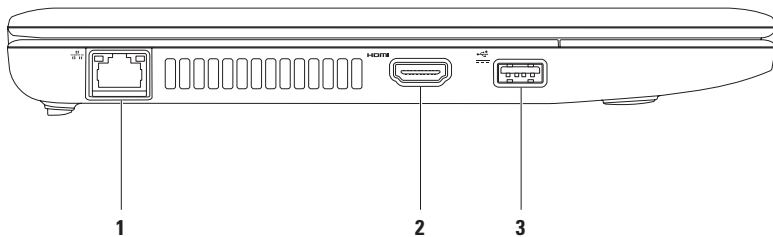

---

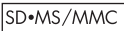
1  **קורא כרטיסי מדיה 3 ב-1** — מספק דרך מהירה ונוחה להצגה ולשיתוף של תמונות דיגיטליות, מוזיקה, קטעי וידאו ומסמכים המאוחסנים בכרטיסי הזיכרון הדיגיטליים הבאים:

- כרטיס זיכרון (SD) Secure Digital
- כרטיס Secure Digital High Capacity (SDHC)
- כרטיס Multi Media Card (MMC/MMC+)
- Memory Stick
- Memory Stick PRO

---

2  **מחבר יציאת שמע/אוזניות** — מתחבר לאוזניות, או מעביר שמע לרמקול או מערכת קול עם אספקת חשמל.

---

3  **מחבר מיקרופון/כניסת שמע** — מתחבר למיקרופון או לאות קלט לשימוש עם תוכניות שמע.

---

4  **מחברי USB 2.0 (2)** — מתחבר להתקני USB, כגון עכבר, מקלדת, מדפסת, כונן חיצוני או נגן MP3.

---

5  **מחבר מתאם AC** — מתחבר למתאם AC כדי לספק מתח למחשב ולטעון את הסוללה.

---

6 **חריץ כבל אבטחה** — משמש לחיבור התקן מסחרי למניעת גניבה אל המחשב.  
**הערה:** לפני רכישת התקן למניעת גניבות, ודא שהוא פועל עם חריץ כבל האבטחה שבמחשב.

---



# שימוש במחשב המחברת Inspiron

סעיף זה מספק מידע אודות התכונות הזמינות במחשב המחברת Inspiron 11.

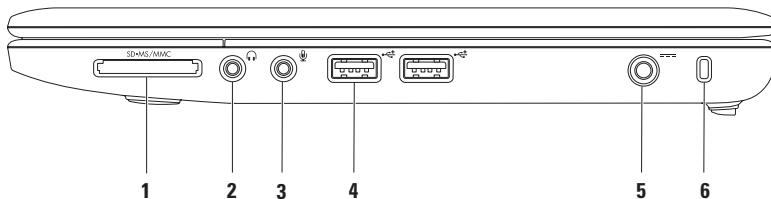
## תכונות בצד ימין



## Windows® 7

1. שמור וסגור את כל הקבצים הפתוחים וצא מכל התוכניות הפתוחות.
  2. לחץ על **התחל**  ← **לוח הבקרה** ← **מרכז הרשת והשיתוף** ← **הגדר חיבור חדש או רשת חדשה** ← **התחבר לאינטרנט**.  
החלון **התחברות לאינטרנט** מופיע.
  3. **הערה:**  אם אינך יודע באיזה סוג של חיבור לבחור, לחץ על **עזור לי לבחור** או צור קשר עם ספק שירותי האינטרנט.
3. עקוב אחר ההוראות על-גבי המסך והשתמש בפרטי ההגדרה שסופקו לך על ידי ספק שירותי האינטרנט כדי להשלים את ההגדרה.

## הגדרת חיבור האינטרנט

ספקי שירות אינטרנט (ISP) והצעותיהם משתנים ממדינה למדינה. פנה אל ספק השירות שלך לקבלת מידע על השירותים הזמינים במדינתך.

אם אינך מצליח להתחבר לאינטרנט אך התחברת בעבר בהצלחה, ייתכן שיש בעיה אצל ספק השירות. פנה אל ספק שירותי האינטרנט כדי לברר מהו מצב השירות, או נסה להתחבר שוב מאוחר יותר.

הכן את המידע מספק השירות בהישג יד. אם אין לך ספק שירות, האשף התחברות לאינטרנט יכול לסייע לך להשיג אחד.

## Windows Vista®

 **הערה:** ההוראות שלהלן מתייחסות לתצוגת ברירת המחדל של Windows וייתכן שלא יתאימו אם אתה משתמש במצב התצוגה הקלאסי של Windows.

1. שמור וסגור את כל הקבצים הפתוחים וצא מכל התוכניות הפתוחות.
2. לחץ על **התחל**  ← **לוח הבקרה**.
3. לחץ על **רשת ואינטרנט** ← **מרכז הרשת והשיתוף** ← **הגדר חיבור או רשת** ← **התחבר לאינטרנט**.

החלון התחברות לאינטרנט מופיע.

 **הערה:** אם אינך יודע באיזה סוג של חיבור לבחור, לחץ על **עזור לי לבחור** או צור קשר עם ספק שירותי האינטרנט.

4. עקוב אחר ההוראות על-גבי המסך והשתמש בפרטי ההגדרות שסיפק לך ספק השירות כדי להשלים את ההגדרה.

### Windows® 7

1. ודא שהאלחוט מאופשר במחשב שלך (ראה "איפשור או ניטרול האלחוט" בעמוד 12).
2. שמור וסגור את כל הקבצים הפתוחים וצא מכל התוכניות הפתוחות.
3. לחץ על **התחל**  ← **לוח הבקרה** ← **מרכז הרשת והשיתוף** ← **התחבר לרשת**.
4. עקוב אחר ההוראות המופיעות על-גבי המסך כדי להשלים את ההגדרה.

### הגדרת חיבור אלחוטי

לפני שתוכל להשתמש בחיבור האינטרנט האלחוטי, עליך להתחבר אל הנתב האלחוטי. להגדרת החיבור לנתב האלחוטי:

### Windows Vista®

1. ודא שהאלחוט מאופשר במחשב שלך (ראה "איפשור או ניטרול האלחוט" בעמוד 12).
2. שמור וסגור את כל הקבצים הפתוחים וצא מכל התוכניות הפתוחות.
3. לחץ על **התחל**  ← **התחבר אל**.
4. עקוב אחר ההוראות המופיעות על-גבי המסך כדי להשלים את ההגדרה.

## התחברות לאינטרנט (אופציונלי)

כדי להתחבר לאינטרנט נדרש מודם או חיבור רשת חיצוני וכן ספק שירותי אינטרנט (ISP).

אם מודם USB חיצוני או מתאם WLAN אינם נכללים בהזמנתך המקורית, ניתן לרכוש אותם באתר של Dell בכתובת [www.dell.com](http://www.dell.com).

## הגדרת חיבור קווי

- אם אתה משתמש בהתקשרות בחיג, חבר את קו הטלפון למחבר המודם החיצוני מסוג USB האופציונלי ולשקע הטלפון בקיר, לפני הגדרת החיבור לאינטרנט.
  - אם אתה משתמש בחיבור מודם DSL או כבלים/לווין, פנה לספק שירותי האינטרנט או לחברת הסלולר לקבלת הוראות התקנה.
- כדי להשלים את הגדרת חיבור האינטרנט הקווי שלך, עקוב אחר ההוראות המופיעות בסעיף "הגדרת חיבור האינטרנט שלך", בעמוד 16.

כדי לאפשר את האלחוט:

1. ודא שהמחשב שלך מופעל.
2. לחץ על מקש האלחוט  במקלדת.
3. תופיע תיבת הדו-שיח **Wireless Radio Control** (בקרת רדיו אלחוטי).
3. בחר באפשרויות שברצונך לאפשר.
4. לחץ על **OK** (אישור).

כדי לנטרל את האלחוט:

1. לחץ על מקש האלחוט  במקלדת.
2. תופיע תיבת הדו-שיח **Wireless Radio Control** (בקרת רדיו אלחוטי).
2. נקה את האפשרויות שברצונך לנטרל.
3. לחץ על **OK** (אישור).

 **הערה:**הלחצן **Enable Flight Mode** (אפשר מצב טיסה) מאפשר לך לכבות במהירות את כל התקני הרדיו האלחוטיים שלך (Bluetooth, Mobile Broadband ו-GPS), כמו למשל כשאתה נדרש להשבית את כל התקני הרדיו האלחוטיים במהלך טיסה.



## איפשר או ניטרול האלחוט (אופציונלי)

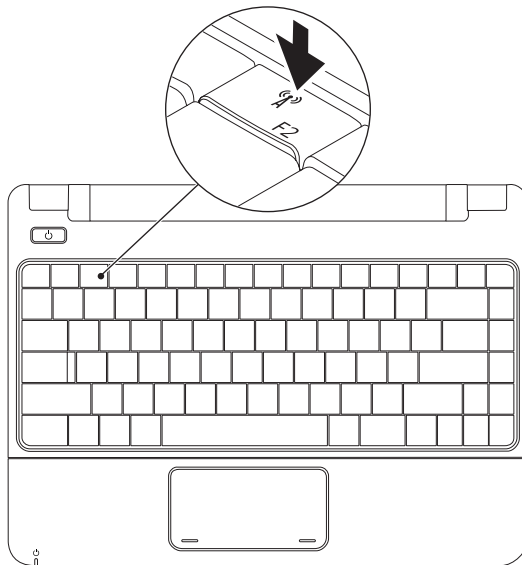

להתקנת ה-SIM:

1. כבה את המחשב.
  2. הסר את הסוללה (ראה "הסרה והחלפה של הסוללה" בעמוד 30).
  3. במפרץ הסוללות, הכנס את ה-SIM לתוך חריץ כרטיס ה-SIM.
  4. החלף את הסוללה (ראה "הסרה והחלפה של הסוללה" בעמוד 30).
  5. הפעל את המחשב.
- להסרת ה-SIM, לחץ ושחרר את ה-SIM.

## התקן את ה-SIM (אופציונלי)

התקנת כרטיס מודול הזיהוי למנוי (SIM) מאפשר לך לגלוש באינטרנט, לבדוק הודעות דואר אלקטרוני ולהתחבר לרשת פרטית וירטואלית. כדי לקבל גישה לתכונות אלה, עליך להיות בטווח הרשת של ספק השירותים הסלולאריים.

**הערה:** אין צורך בהתקנת SIM אם אתה משתמש בכרטיס EVDO כדי לגשת לאינטרנט. 

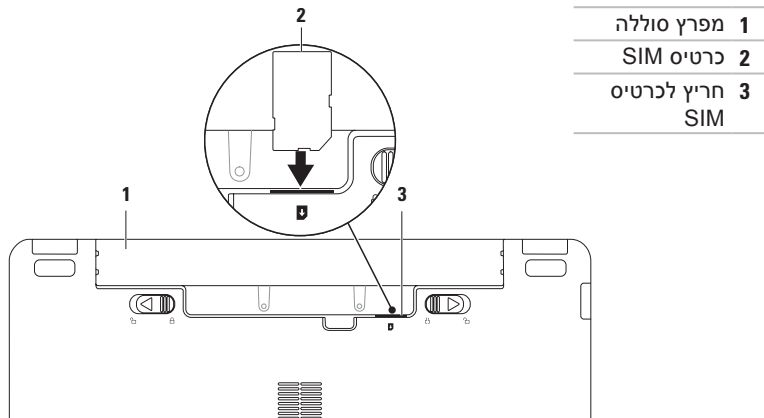

## התקן את Microsoft Windows

התצורה של מחשב Dell שברשותך מוגדרת מראש עם מערכת ההפעלה Microsoft Windows. להתקנת Windows בפעם הראשונה, עקוב אחר ההוראות המופיעות על-גבי המסך. חובה לבצע שלבים אלה והם עשויים להימשך זמן מה. מסכי ההתקנה של Windows ינחו אותך לאורך מספר הליכים, לרבות הסכמה לתנאי הרישיון, העדפות ההתקנה והגדרה של חיבור אינטרנט.

**התראה:**  אין להפריע לתהליך ההתקנה של מערכת ההפעלה. פעולה זו עשויה להפוך את המחשב לבלתי שמיש ויהיה עליך להתקין מחדש את מערכת ההפעלה.

**הערה:**  לקבלת הביצועים המיטביים של המחשב, מומלץ להוריד ולהתקין את ה-BIOS ומנהלי ההתקנים העדכניים הזמינים עבור המחשב באתר התמיכה של Dell בכתובת [support.dell.com](http://support.dell.com).

## לחץ על לחצן ההפעלה

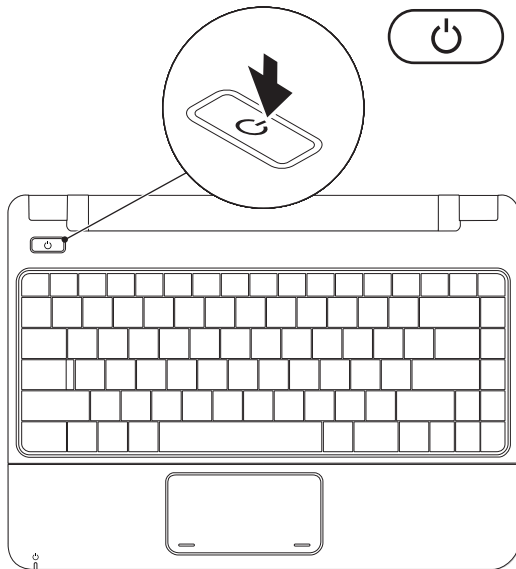

## חבר את כבל הרשת (אופציונלי)

כדי להשתמש בחיבור רשת קווי, חבר את כבל הרשת.

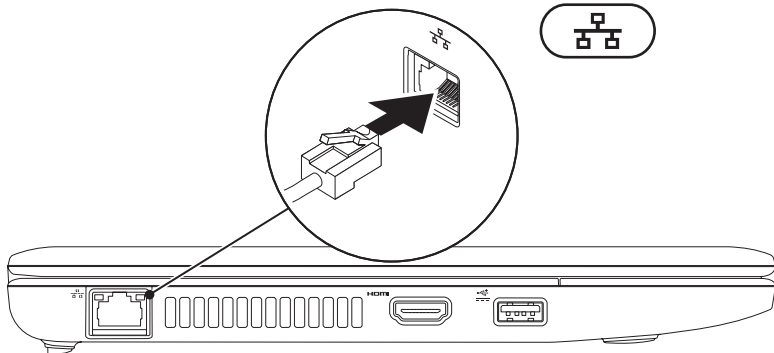

## חבר את מתאם AC

חבר את מתאם AC למחשב ולאחר מכן חבר אותו לשקע חשמל או למגן מפני נחשולי מתח.

**אזהרה:** מתאם AC מתאים לשקעי חשמל שונים ברחבי העולם. עם זאת, במדינות שונות ישנם מחברי חשמל ומפצלים חשמליים שונים. שימוש בכבל לא תואם או חיבור לא נכון של הכבל למפצל או לשקע חשמל עלולים לגרום לשריפה או לנזק בלתי הפיך למחשב שלך. 

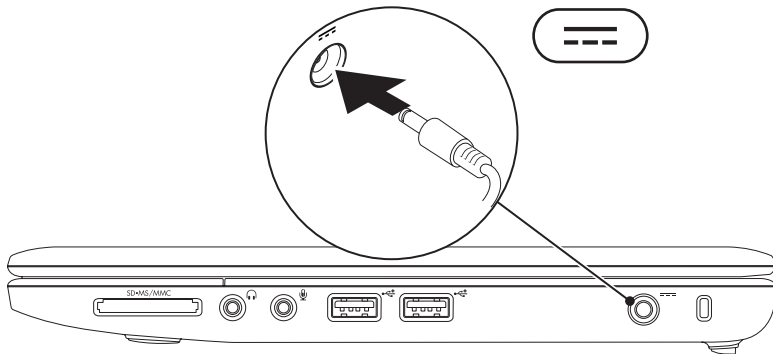

# התקנת מחשב המחברת של Inspiron

 אזהרה: אין לחסום את פתחי האוורור, להכניס לתוכם חפצים או לאפשר לאבק להצטבר בהם. כאשר מחשב Dell™ פועל, אין לאחסנו בסביבה ללא זרימת אוויר נאותה, כגון מזוודה סגורה. הגבלת זרימת האוויר עלולה לגרום לנזק למחשב או לגרום לשריפה. כאשר המחשב מתחמם, הוא מפעיל את המאוורר. רעש המאוורר הוא רעש תקין ואינו מצביע על בעיה במאוורר או במחשב.

 התראה: הנחה או הערמה של חפצים כבדים או חדים על המחשב עלולה לגרום נזק בלתי הפיך למחשב.

סעיף זה מספק מידע אודות התקנת מחשב המחברת Inspiron™ 11 שברשותך.

## לפני התקנת המחשב

בעת מיקום המחשב, ודא שאתה מאפשר גישה קלה למקור חשמל, אוורור מתאים ומשטח ישר שעליו יונח המחשב.

הגבלת זרימת האוויר סביב מחשב המחברת מדגם Inspiron שברשותך עלולה לגרום להתחממות יתר של המחשב. כדי למנוע התחממות יתר, הקפד להשאיר מרווח של לפחות 10.2 ס"מ (4 אינץ') בצדו האחורי של המחשב ומרווח של לפחות 5.1 ס"מ (2 אינץ') בכל הצדדים האחרים. לעולם אל תמקם את המחשב בחלל סגור, כגון ארון או מגירה, כשהוא פועל.



62	חיפוש אחר מידע ומשאבים נוספים	49	שחזור מערכת ההפעלה
64	מפרט בסיסי	50	שחזור מערכת
69	נספח	51	שחזור תמונת יצרן של Dell
69	הודעה על מוצר של Macrovision	53	התקנה מחדש של מערכת ההפעלה
	מידע עבור התקנים המקסיקניים הרשמיים	55	קבלת עזרה
70	(NOM) (במקסיקו בלבד)	56	תמיכה טכנית ושירות לקוחות
71	אינדקס	56	DellConnect
		57	שירותים מקוונים
		58	שירות מצב ההזמנות האוטומטי
		58	מידע על המוצר
			החזרת פריטים לתיקון במסגרת
		59	האחריות או לקבלת זיכוי
		60	לפני יצירת קשר עם Dell
		61	פנייה אל Dell

# תוכן עניינים

30	הסרה והחלפה של הסוללה
32	תכונות התוכנה
35	Dell Dock
<b>36</b>	<b>פתרון בעיות</b>
36	קודי צפצוף
37	בעיות רשת
38	בעיות חשמל
40	בעיות זיכרון
40	נעילות ובעיות תוכנה
<b>43</b>	<b>שימוש בכלי תמיכה</b>
43	מרכז התמיכה של Dell
44	הודעות מערכת
	Hardware Troubleshooter (פותר
45	בעיות החומרה)
45	תוכנית האבחון של Dell

<b>5</b>	<b>התקנת מחשב המחברת של Inspiron</b>
5	לפני התקנת המחשב
6	חבר את מתאם AC
7	חבר את כבל הרשת (אופציונלי)
8	לחץ על לחצן ההפעלה
9	התקן את Microsoft Windows
10	התקן את ה-SIM (אופציונלי)
12	איפשור או ניטרול האלחוט (אופציונלי)
14	התחברות לאינטרנט (אופציונלי)
<b>18</b>	<b>שימוש במחשב המחברת Inspiron</b>
18	תכונות בצד ימין
20	תכונות בצד שמאל
22	תכונות בסיסיות של המחשב
24	פעולות מקלדת מגע
26	פקדי מדיה
28	תכונות תצוגה

## הערות, התראות ואזהרות

 **הערה:** הערה מציינת מידע חשוב המסייע להשתמש במחשב ביתר יעילות.

 **התראה:** התראה מציינת נזק אפשרי לחומרה או אובדן נתונים ומסבירה כיצד ניתן למנוע את הבעיה.

 **אזהרה:** "אזהרה" מציינת אפשרות של נזק לרכוש, פגיעה גופנית או מוות.

אם רכשת מחשב n Series של Dell™, כל התייחסות במסמך זה למערכות ההפעלה Microsoft® Windows® אינה רלוונטית.

---

**המידע במסמך זה נתון לשינויים ללא הודעה מראש.**

**© 2009 Dell Inc. כל הזכויות שמורות.**

חל איסור מוחלט על שעתוק חומרים אלה, בכל דרך שהיא, ללא קבלת רשות בכתב מאת Dell Inc.

סימנים מסחריים הנמצאים בשימוש בטקסט זה: Dell, הסמל של Dell, *YOURS IS HERE*, *DELL*, *Dell On Call* ו-*DellConnect* הם סימנים מסחריים של Dell Inc; *Intel*, *Celeron* ו-*Pentium* הם סימנים מסחריים רשומים של Intel Corporation בארצות הברית ובמדינות אחרות; *Windows*, *Microsoft*, *Windows Vista* וסמל לחצן התחל של *Windows Vista* הם סימנים מסחריים או סימנים מסחריים רשומים של חברת Microsoft Corporation בארצות הברית ו/או במדינות אחרות; *Bluetooth* הוא סימן מסחרי רשום בבעלות SIG, Inc ונמצא בשימוש Dell תחת רישיון.

סימני מסחר ושמות מסחר אחרים המוזכרים במסמך זה מתייחסים לישויות הטוענות לבעלות על אותם סימנים ושמות או למוצרים שלהן. Dell Inc. מוותרת על כל עניין קנייני בסימנים מסחריים ושמות מסחריים פרט לאלה שבבעלותה.

**Rev. A00**

**P/N NRM9N**

**אוגוסט 2009**

# INSPIRON™

מדריך התקנה

P03T001 גוג

P03T דגם



# INSPIRON™

מדריך התקנה



YOURS IS HERE